

Vid vridningar upp till 40° återgår kopplingen till normal position efter avlastning. Vid olyckshändelse kan kopplingen rotera 360° i sin infästning.

Generell tolerans +/- 10 mm.

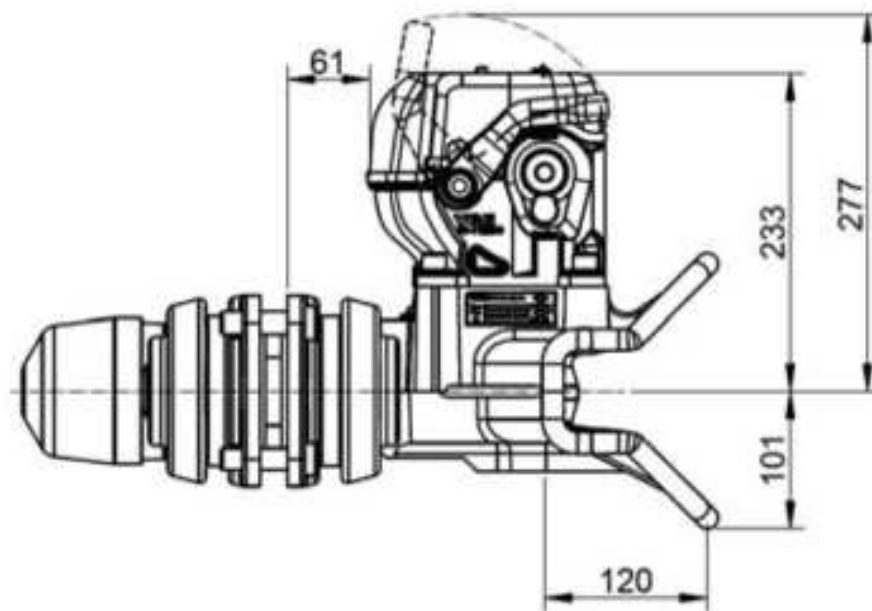

4: Avstånd kopplingscentrum "L3" varierar beroende på komprimering av gummielement samt dragbalkstjocklek (se tabell).

Dragbalkstjocklek	Komprimering	
	16	21
16	204	208
20	208	212
22	210	214
28	216	220
30	218	222